

Réglage de la garde à la poignée:

La garde standard à la poignée des gaz est d'environ 2 à 6 mm de rotation de la poignée. Les réglages importants de la garde s'effectuent avec le tendeur inférieur (2) (lors d'un remplacement des câbles des gaz ou après la dépose du carburateur, par exemple). Les petits réglages s'effectuent à l'aide du tendeur supérieur (4). Pour régler la garde, desserrer le contre-écrou (1) ou (3), et tourner le tendeur (2) ou (4). Après le réglage, resserrer le contre-écrou.

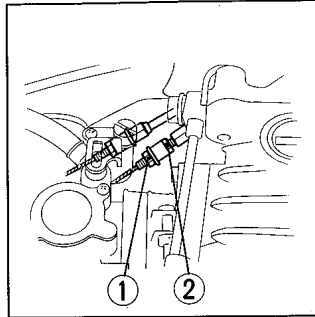

Spieleinstellung:

Das normale Gasdrehgriffspiel ist ca. 2–6 mm dor Griffdrehung. Die größern Spieleinstellungen werden mit dem unteren Einsteller (2) durchgeführt (z.B. nach Auswechseln der Gasseilzüge oder Entfernen des Vergasers). Kleinere Spieleinstellungen werden mit dem oberen Einsteller (4) durchgeführt. Um das Spiel einzustellen die Kontermutter (1) oder (3) lösen und den Einsteller (2) oder (4) drehen. Nach der Einstellung die Kontermutter festziehen.

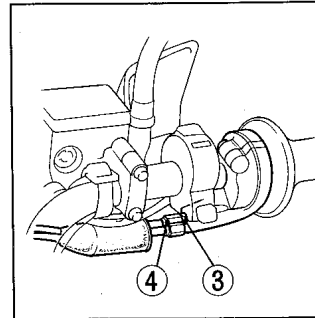

Carburateur

Régime de ralenti:

NOTE:

- Ne pas essayer de compenser des défauts d'autres systèmes par des réglages du carburateur. S'adresser au concessionnaire Honda autorisé pour les réglages du carburateur programmés.
 - Pour que le régime de ralenti puisse être précises, le moteur doit être chaud.
1. Echauffer le moteur, passer au point mort et maintenir la moto à la verticale.
 2. Régler le régime de ralenti à l'aide de la vis butée de boisseau (1).
- REGIME DE RALENTI: 1.300 ± 100 tr/mn

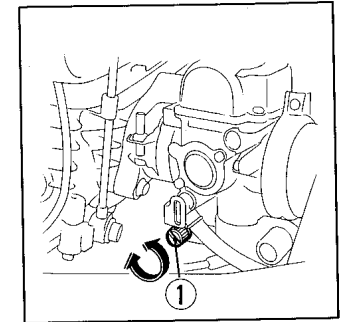

Vergaser

Leerlauf:

HINWEIS:

- Versuchen Sie nicht Defekte in den anderen Systemen durch Vergasereinstellung abzugleichen. Suchen Sie Ihren autorisierten Honda Händler auf, um planmäßige Vergasereinstellungen durchzuführen.
 - Für eine genaue LeerlaufEinstellung muß der Motor warm sein.
1. Den Motor warmlaufen lassen, auf Leerlauf schalten und das Motorrad aufrecht halten.
 2. Die Leerlaufdrehzahl mit der Gasanschlag-Stellschraube (1) einstellen.
- LEERLAUFDREHZAHL: 1.300 ± 100 U/m