

Regolazione del puntamento del faro

Per un corretto allineamento, è possibile regolare il puntamento verticale del faro. Avvitare o svitare il pignone secondo necessità. Utilizzare il cacciavite Phillips incluso nel kit attrezzi (► P. 61). Osservare le leggi e le normative vigenti.

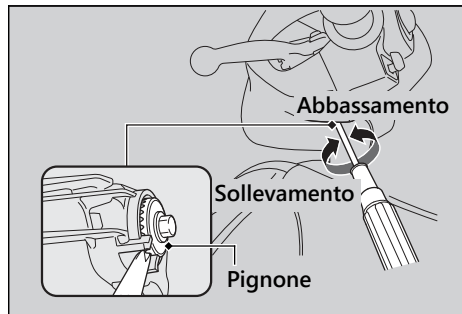

Regolazione della sospensione posteriore

Prearico della molla

È possibile registrare il prearico della molla attraverso il registro, per adattarlo al carico o alla superficie stradale. Utilizzare una chiave a dente e l'impugnatura della chiave inglese chiusa per ruotare il registro. Ruotare dalla posizione 2 alla 5 per incrementare il prearico molla (duro). La posizione standard è 1.

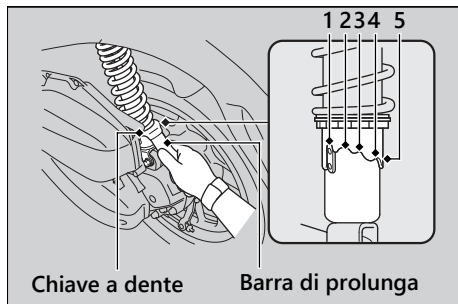

AVVERTIMENTO

Evitare di ruotare la manopola di registrazione oltre il limite di fine corsa.