

9-2 DEMARREUR

a. Description

Le démarreur est monté dans le carter supérieur, derrière le cylindre; il entraîne le vilebrequin par l'intermédiaire du coupleur de démarreur.

Le réduction primaire s'effectue au niveau du réducteur du démarreur et la réduction secondaire est effectuée par le coupleur. (Fig. 9-2)

b. Démontage

1. Déposer le carénage gauche et débrancher le câble de liaison démarreur relais magnétique. (Fig. 9-3)
2. Enlever le couvercle de démarreur du carter supérieur et déposer le démarreur. (Fig. 9-4)
3. Déposer le couvercle latéral de démarreur.
4. Dévisser les vis de fixation des balais et séparer les balais des porte-balais. (Fig. 9-5)

c. Vérification

1. Vérification de la longueur des balais
Mesurer, à l'aide d'un pied à coulisse, la longueur du balai en carbone afin de déterminer la valeur de l'usure. Si le balai mesure moins de 5,5mm, il doit être remplacé. (Fig. 9-6)

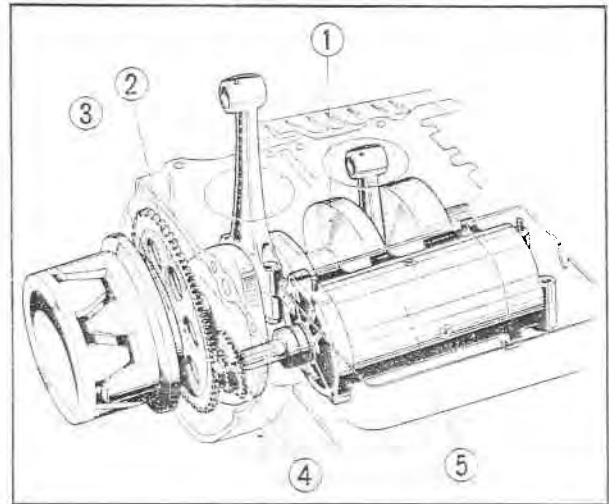

Fig. 9-2 ① Vilebrequin
② Pignon du coupleur
③ Coupleur de démarreur
④ Réducteur de démarreur
⑤ Démarreur

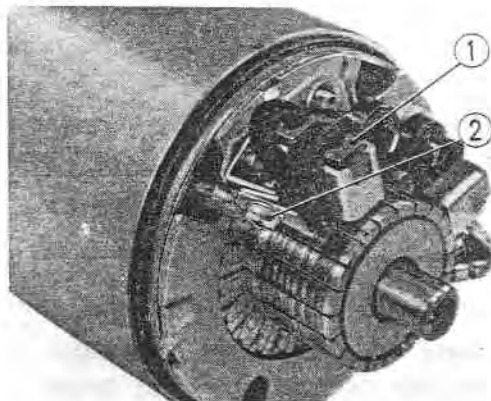

Fig. 9-5 ① Balai ② Vis de fixation

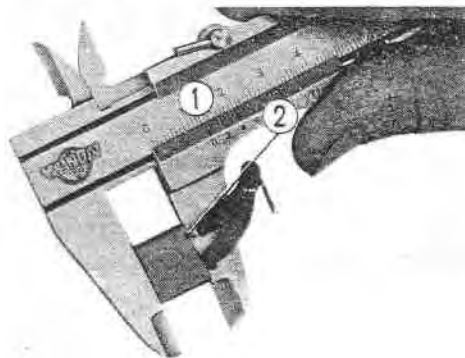

Fig. 9-6 ① Pied a coulisse ② Balai

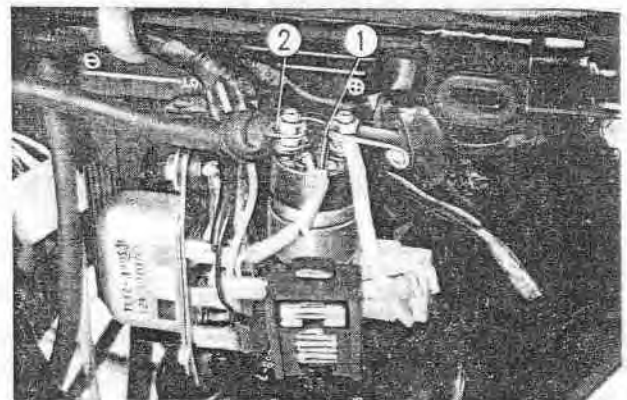

Fig. 9-3 ① Relais magnétique
② Cable d'alimentation du démarreur

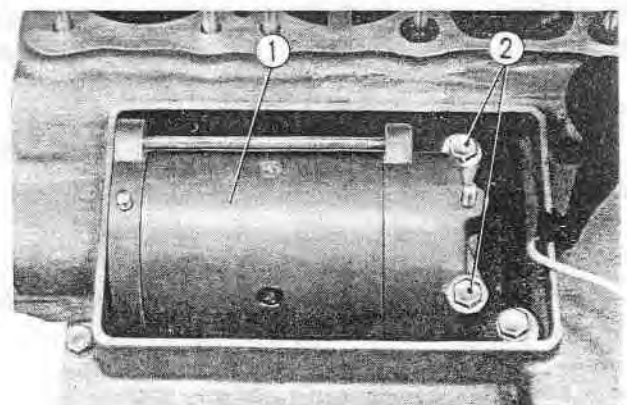

Fig. 9-4 ① Démarreur
② Boulons de fixation