



Fixer l'extrémité du ressort sur le carter-moteur droit.

NOTE

Contrôler le fonctionnement du kick de démarrage après remontage.

- (1) CARTER-MOTEUR DROIT
- (2) RESSORT

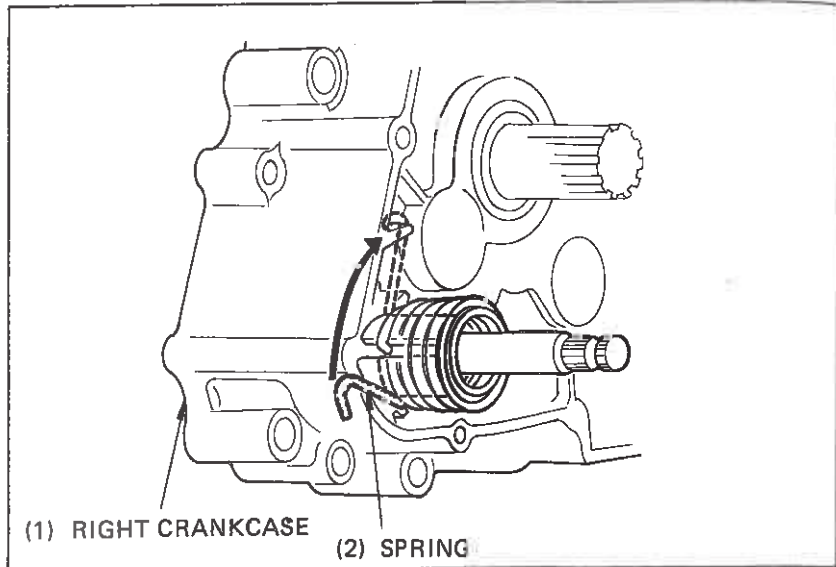

REMONTAGE DE COUVERCLE DE CARTER-MOTEUR DROIT

Remonter les goupilles de position et le joint.

- (1) JOINT
- (2) GOUPILLES DE POSITION

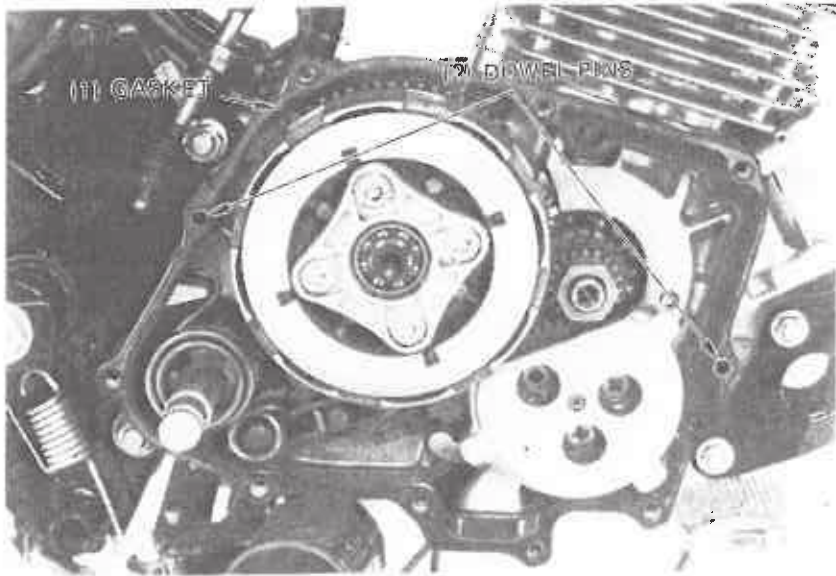

Remonter le couvercle de carter-moteur droit.
Brancher le câble d'embrayage.
Remonter la pédale de kick et le pot d'échappement droit.

Remplir le moteur d'huile et contrôler le niveau. (Voir page 2-3.)
Mettre le moteur en marche et contrôler le fonctionnement de l'embrayage.

- (1) COUVERCLE DE CARTER-MOTEUR DROIT.

