

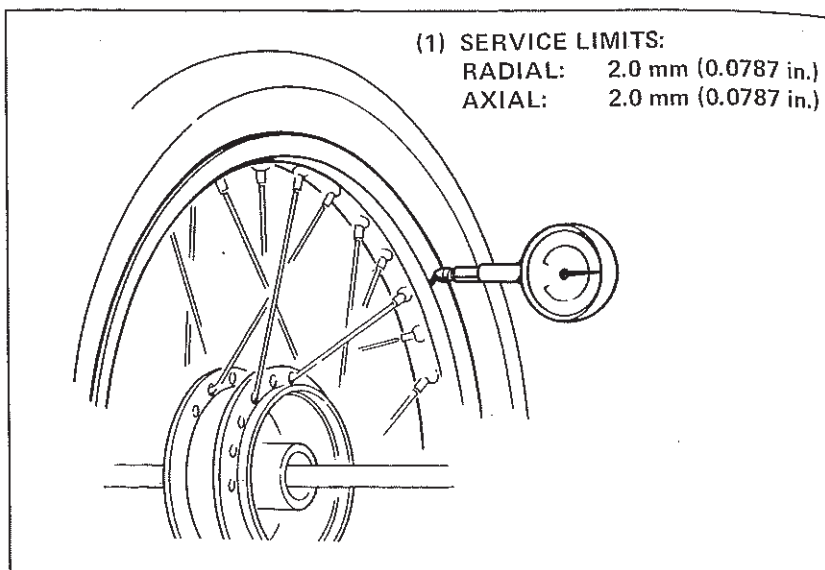

• OVALISATION DE ROUE ARRIERE

Mesurer l'ovalisation de la roue arrière.

- (1) LIMITES DE SERVICE:  
RADIAL: 2,0 mm  
AXIAL: 2,0 mm



• DEMONTAGE DE ROUE ARRIERE

NOTE

Si les paliers sont déposés, les remplacer par des neufs.

- (1) ROUE  
(2) ROULEMENT DE ROUE  
(3) ROULEMENT DE ROUE  
(4) PIGNON D'ENTRAINEMENT

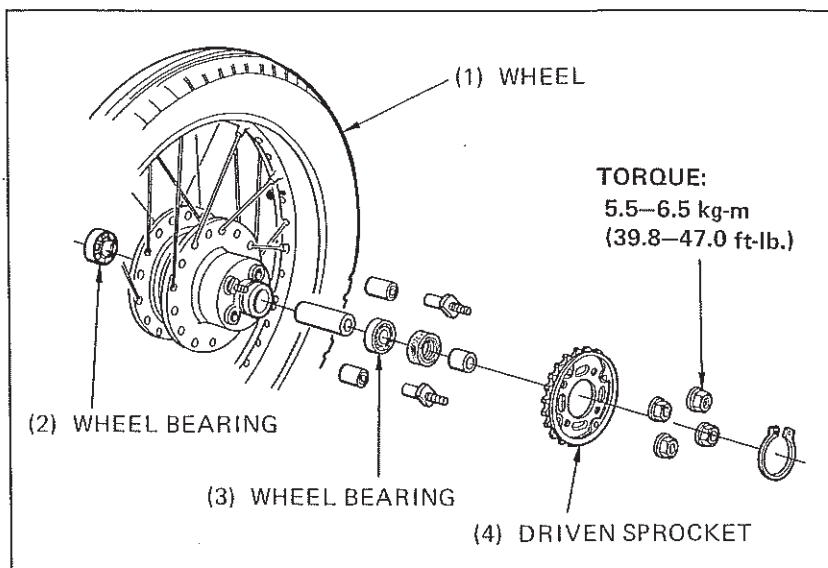

• REPOSE DE ROULEMENT DE ROUE ARRIERE

Mettre suffisamment de graisse sur les roulements.  
Remonter le roulement d'abord par le côté droit.

**AVERTISSEMENT**

Faire attention de ne pas mettre de graisse dans le tambour de frein.

NOTE

- Emmancher le roulement parfaitement positionné et ne pas lui permettre de s'incliner.
- Remonter le roulement en dirigeant la face de protection vers l'extérieur.

- (1) OUTIL DE MONTAGE DE ROULEMENT  
(2) MANCHE  
(3) BARRE DE GUIDAGE

